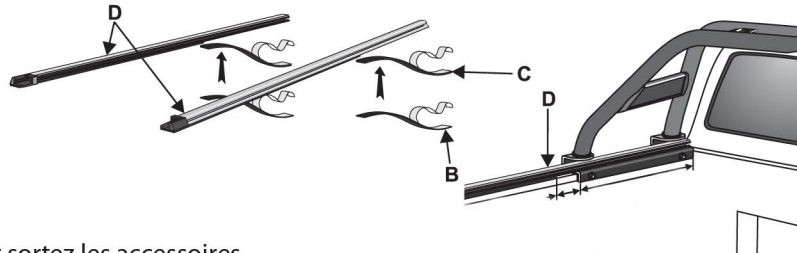
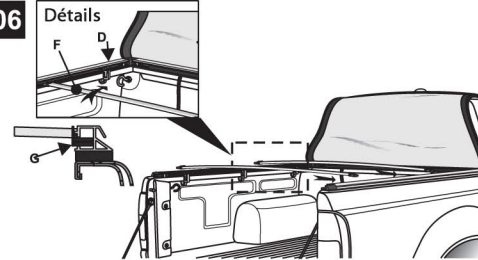
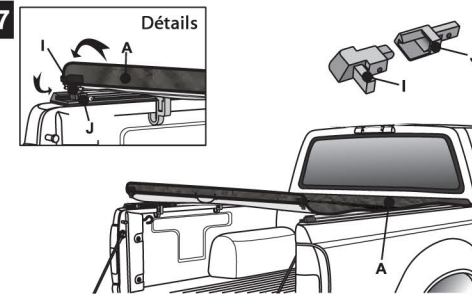

01

- * Déroulez la bâche et sortez les accessoires.
- * Collez les joints sur les rails «D». Notez que le joint «B» ne doit être utilisé seulement sur les véhicules équipés d'un roll bar. Voir schéma ci-dessous.
- * Pour les véhicules sans roll bar, collez le joint «C» sur toute la partie de la section «D» qui n'a pas de joint.

06

- * Placez les traverses avant et arrière « F » sur les rails « D ».
- * Placez-les à distance égale.

07

- * Tendre la bâche « A » et fixez les pièces « I » et « J » qui vont vous permettre la tension complète de la bâche.
- * Voir schéma détail ci-dessus.

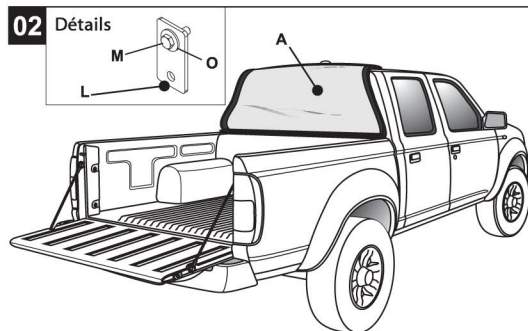
02

- * Ouvrez la porte arrière puis positionnez la bâche « A » sur la benne et fixez la plaque « L » en utilisant les écrous « M » et rondelles « O ».
- * Voir schéma ci-dessus.

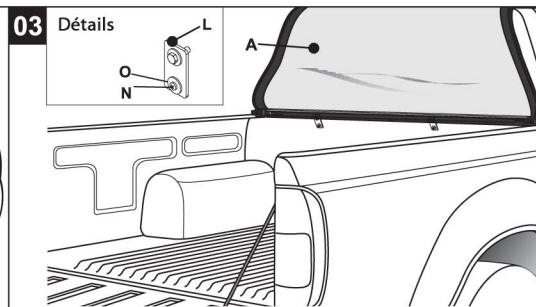
03

- * Fixez la plaque « L » en utilisant les écrous « N » et rondelles « O ».
- * Il n'est pas nécessaire de percer la benne.
- * Voir schéma ci-dessous.

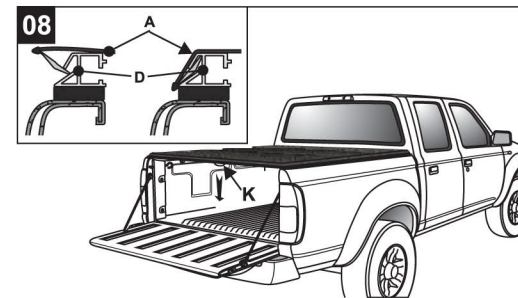
08

- * Fixez les côtés de la bâche « A » en glissant le joint dans les rails « D ».
- * Pour ouvrir la bâche, ouvrez la porte arrière et tirez le câble acier « K » vers le bas (pas vers le côté).

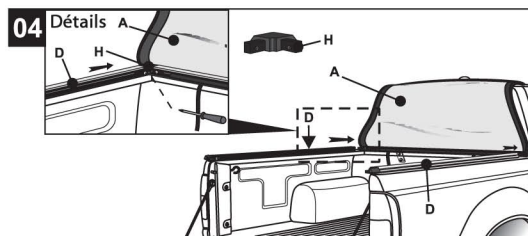
04

- * Assemblez la partie « D » avec la partie « H » et fixez-les ensemble avec les écrous fournis.

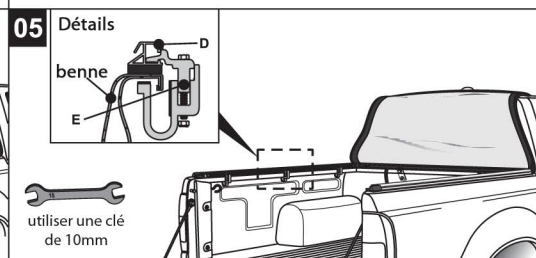
05

- * Fixez les rails « D » sur la benne en utilisant les crochets « E » fournis.
- * Serrez le tout.
- * Voir schéma ci-dessus.

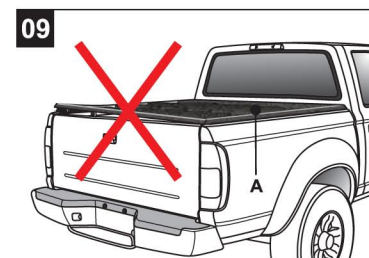
09

- * Faites bien attention à ce que chaque côté de la bâche soit bien fermé pour ne pas abîmer votre accessoire.

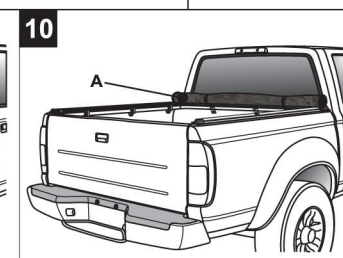
10

- * Enroulez la bâche « A » et attachez-la avec les élastiques prévus à cet effet.



Note : pour laver la bâche, utilisez uniquement de l'eau et du savon. N'utilisez pas de produits spécifiques voiture pour faire briller contenant du silicone etc.